

11. Cassette loshalen ¹

(bij een gesprongen spaak aan de kant van de cassette)

25

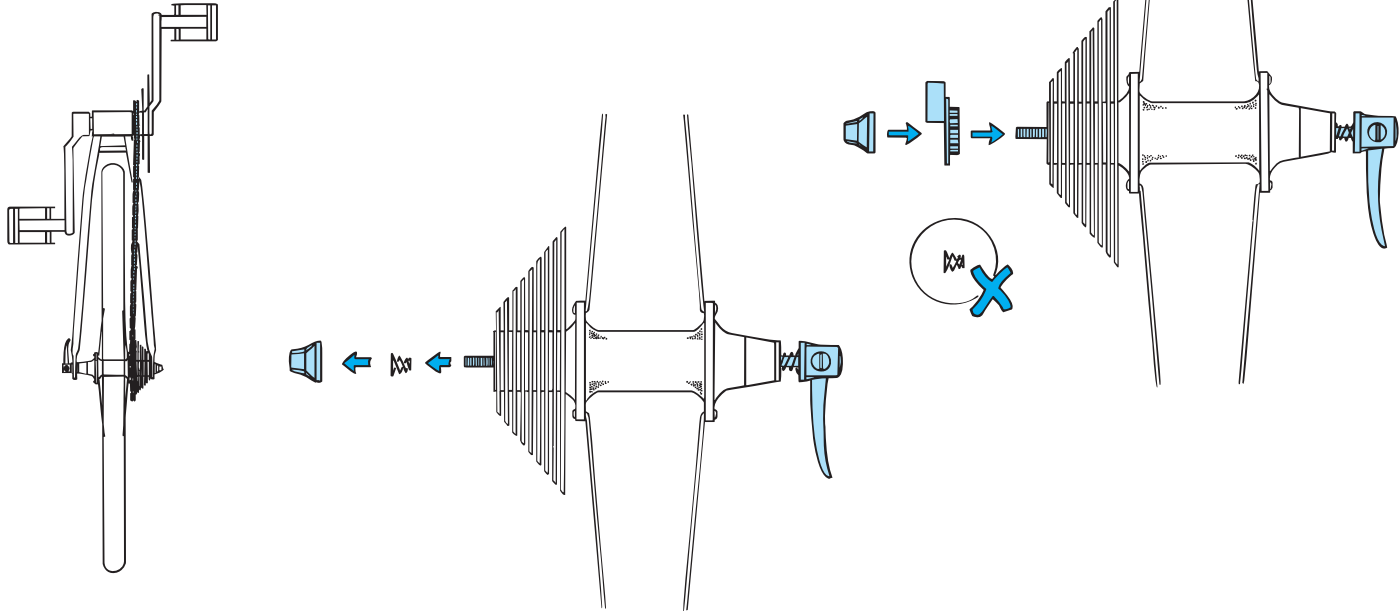

→ Schakel de ketting naar het grootste achterblad en het kleinste voorblad. Haal de rem los, zet de fiets op zijn kop en haal het achterwiel eruit.

→ Haal de snelspanner helemaal los.

→ Schuif de NBTII (een stukje gereedschap waarmee je de cassette kunt loshalen) op de cassette en zet de snelspanner, zonder het veertje, terug.

11. Cassette loshalen²

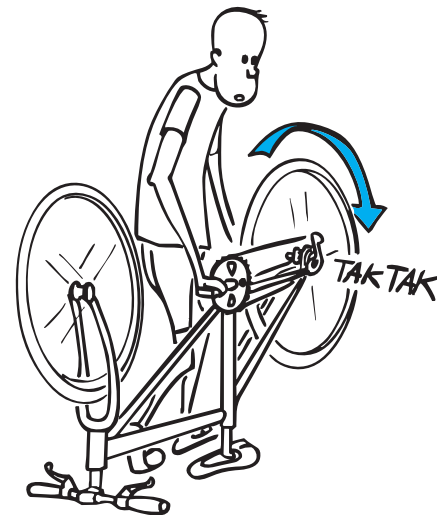
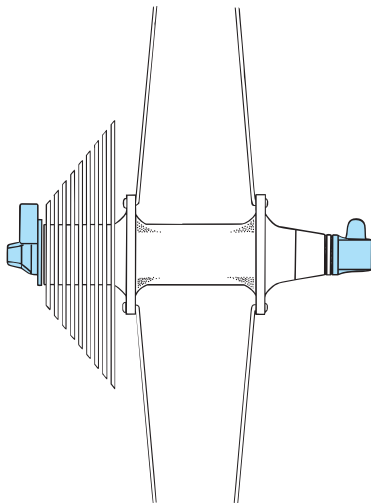
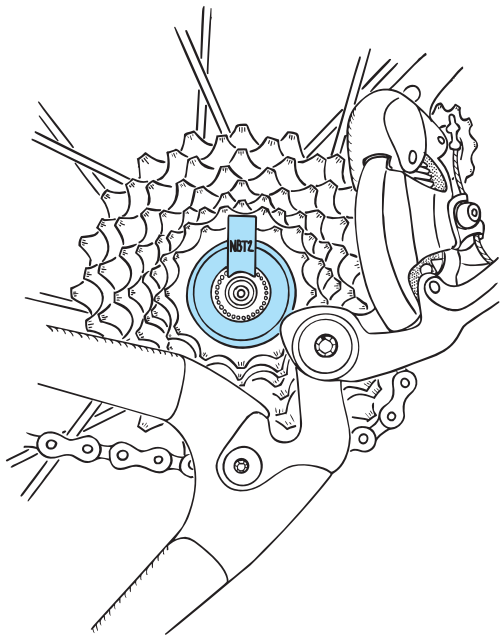

→ Zet het wiel terug, met de NBTII tussen het frame en de cassette. Het nokje van de NBTII moet omhoog wijzen. Zorg er voor dat de ketting goed op het grootste achterblad ligt.

→ Zet de snelspanner vast.

→ Draai met kracht de trappers een hele slag vooruit.

11. Cassette loshalen³

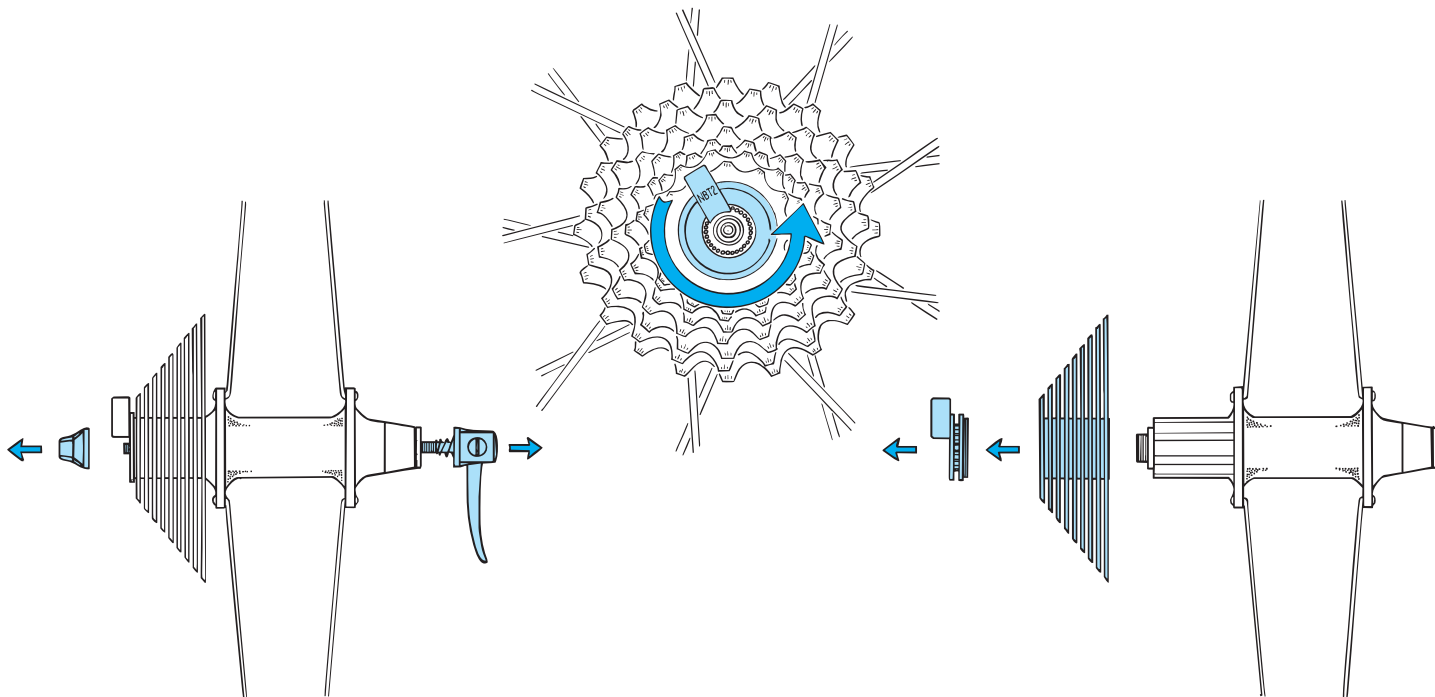

→ Haal de snelspanner geheel los en haal het achterwiel eruit.

→ Verwijder met de hand de sluitring van de cassette en haal de cassette eraf.

→ Vervang nu de kapotte spaak.

12. Cassette vastzetten¹

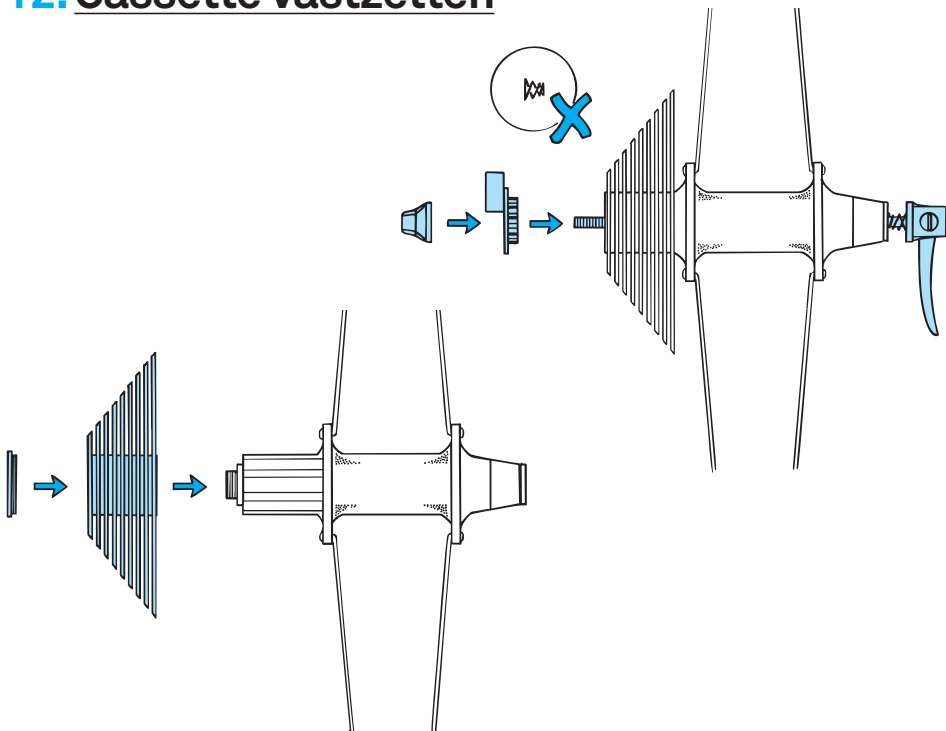

➔ Schuif de cassette terug. Deze past maar op een manier. Let hier op, vooral bij het laatste tandwielkje.

➔ Schuif de NBTII erop en draai het met de hand vast totdat de sluitring vastzit. Zet de snelspanner, zonder het veertje, terug.

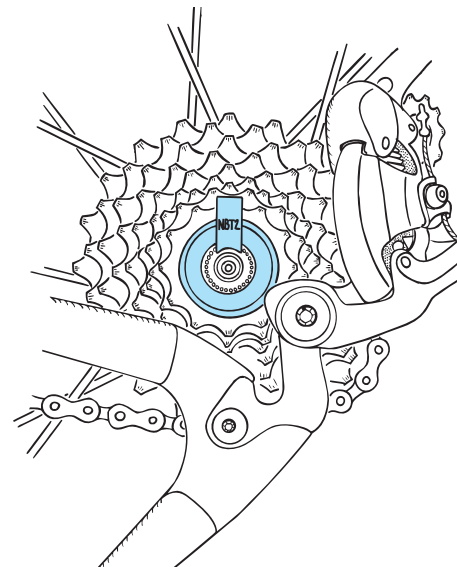

➔ Zet het wiel in het frame, met de NBTII tussen het frame en de cassette. Het nokje van de NBTII moet omhoog wijzen.