

19. Schuin derailleuroog¹

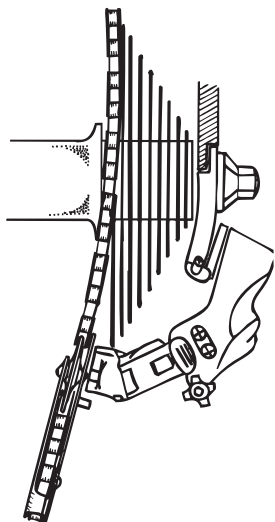

→ Als het niet al te erg is probeer dan de derailleur met de hand terug te buigen.

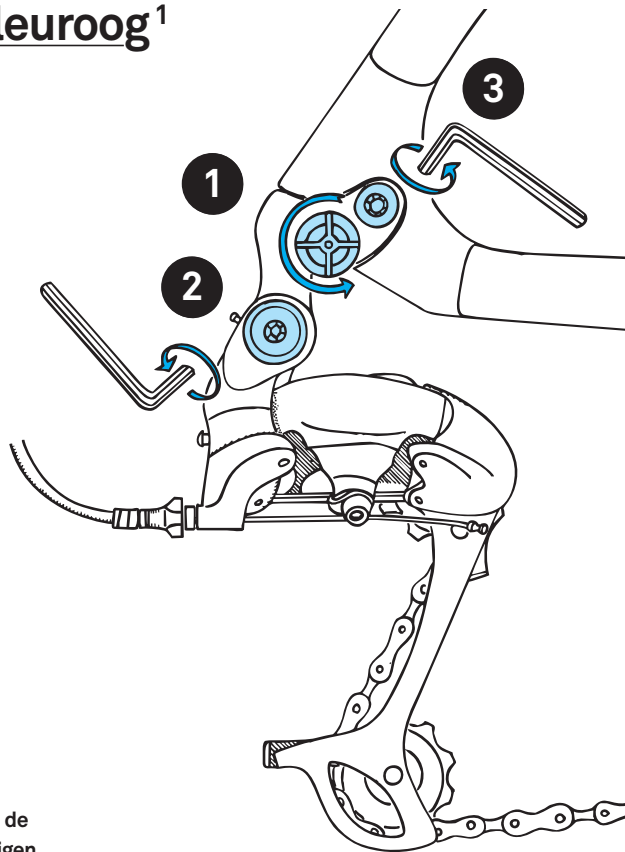

Nieuw padje

→ Bij een aluminium frame: 1. Haal het achterwiel eruit. 2. Draai de derailleur los met een inbussleutel. 3. Draai het achterpadje los en zet een nieuwe erop of probeer het achterpadje weer recht te krijgen. Sla hem bijvoorbeeld plat met een hamer, of zet hem in een bankschroef en draai deze dan flink aan.

19. Schuin derailleuroog²

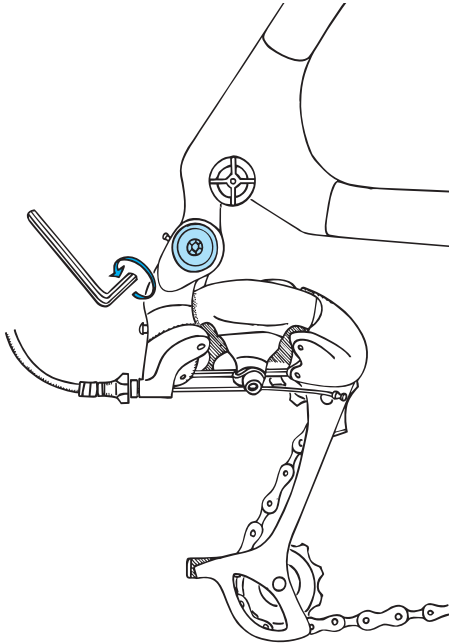

→ Bij een stalen frame: Draai de derailleur los met een inbussleutel.

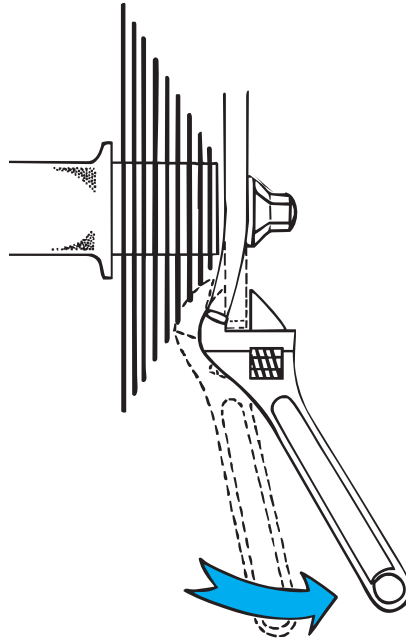

→ Zet een Bahco op het derailleuroog en buig hem voorzichtig terug.

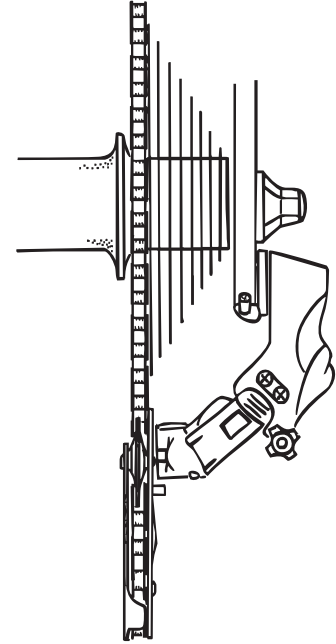

→ Plaats daarna de derailleur weer terug en kijk of hij verticaal staat.