

## 10. Spaak vervangen voorwiel<sup>1</sup>

Geldt ook voor het achterwiel!  
Maar eerst wel de cassette  
loshalen. Zie bladzijde 26!

21

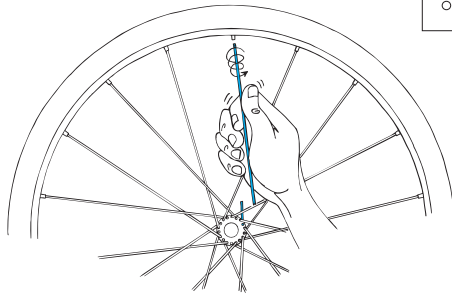

- Zet de fiets op zijn kop en haal het wiel eruit. Haal de kapotte spaak uit het wiel. Zowel bij de nippel in de velg als uit de flens bij de as.

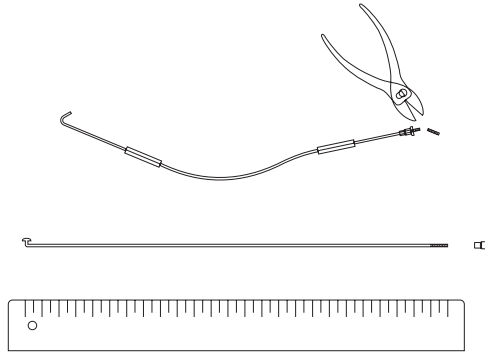

- De reservespaak moet de juiste lengte hebben. Als je een noodspaak gebruikt, maak deze eerst op lengte.

Tip:

*Als de noodspaak te lang is, leg er dan een knoop in.*

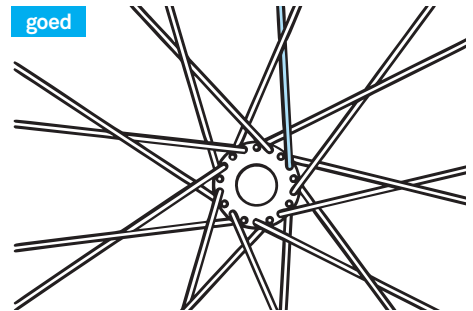
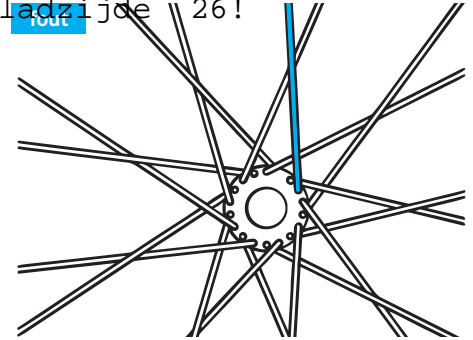

- Steek een nieuwe spaak vanaf de goede kant in de flens, de spaken zitten om en om.

## 10. Spaak vervangen voorwiel<sup>2</sup>

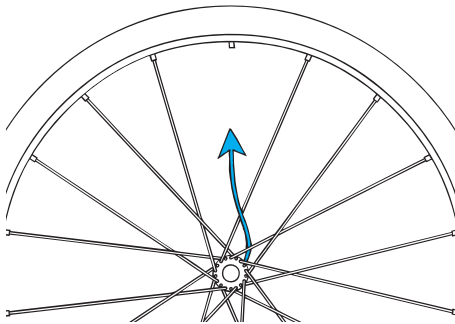

→ Vlecht de spaak door de andere spaken. Je mag de spaak licht buigen.

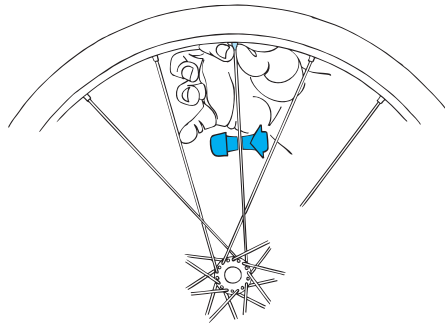

→ Draai de nippel met de hand op de spaak zodat de spaak wordt aangetrokken.

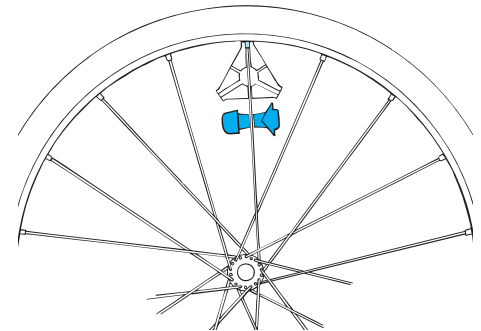

→ Gebruik nu een spaaksleutel en draai de spaak strakker.

## 10. Spaak vervangen voorwiel<sup>3</sup>

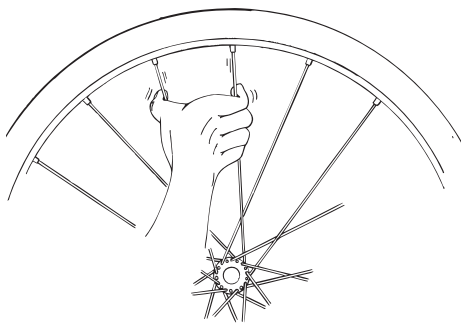

- Draai de nieuwe spaak net zo strak als de andere spaken. Je kunt dit controleren door de spaken per twee even samen te knijpen.

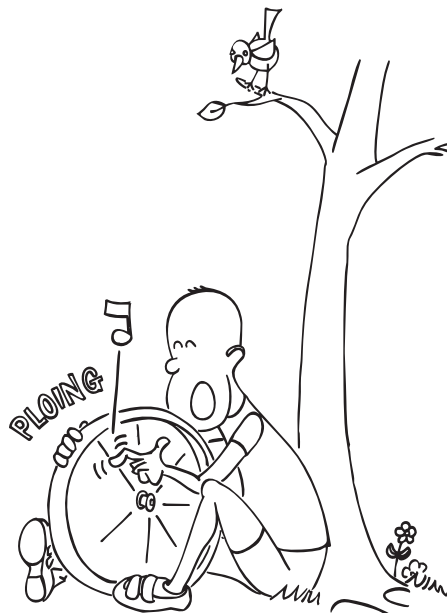

- ...of je kunt een spaak even laten 'zingen'.

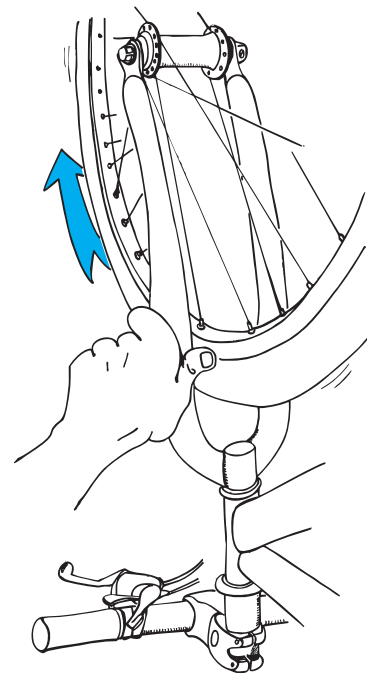

- Zet het wiel terug in de voorvork. Let op dat het wiel er recht in zit. Houd de duim iets van de velg af en laat het wiel ronddraaien. Als bij het ronddraaien de velg je duim raakt, zijn één of meerdere spaken nog niet op de juiste spanning.

## 10. Spaak vervangen voorwiel<sup>4</sup>

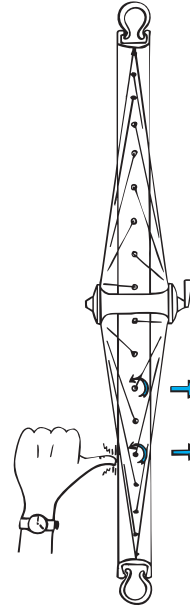
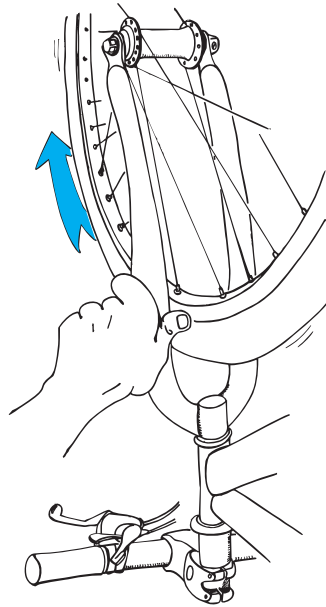
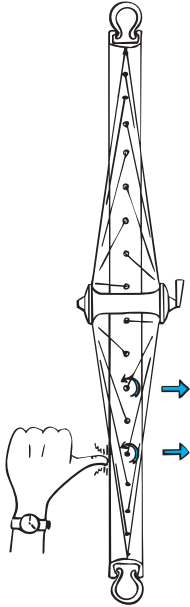

→ Tel het aantal spaken waar de velg tegen je duim aanloopt. Draai dit aantal spaken aan de tegenoverliggende kant van de velg, aan. In eerste instantie een halve slag.

→ Laat het wiel nogmaals ronddraaien met de duim bij de velg. Als de slag er nog niet uit is, tel dan opnieuw het aantal spaken. Draai de spaken nog een halve slag aan, weer aan de tegenoverliggende kant van de slag.