

## 22. Speling balhoofd (draadvork) <sup>1</sup>

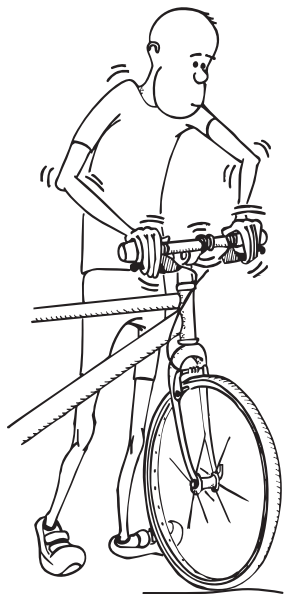

→ Zo merk je dat er speling is.

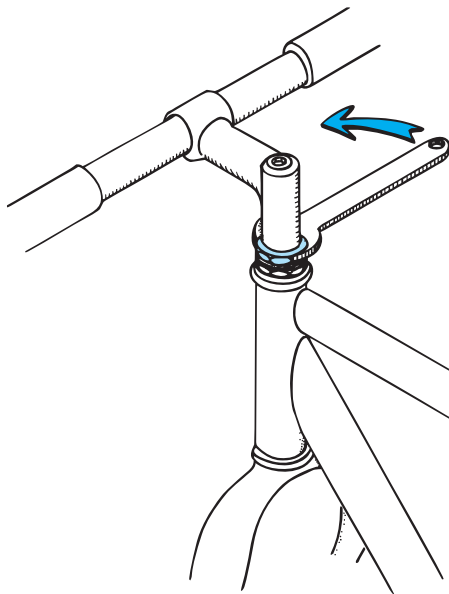

→ Draai met sleutel 32 of 36 de bovenste moer iets los.

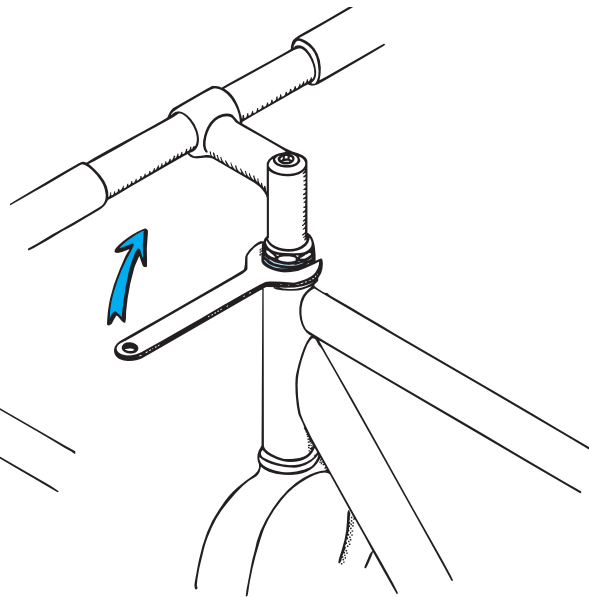

→ Draai met sleutel 32 of 36 de onderste moer iets vaster.

## 22. Speling balhoofd (draadvork)<sup>2</sup>

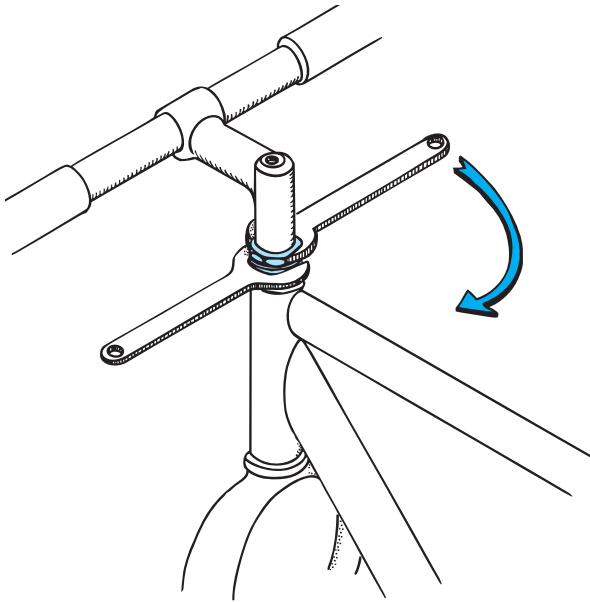

- Zet beide sleutels op beide moeren.  
Houd de onderste sleutel vast, draai de bovenste met de klok mee en zet hem goed vast.

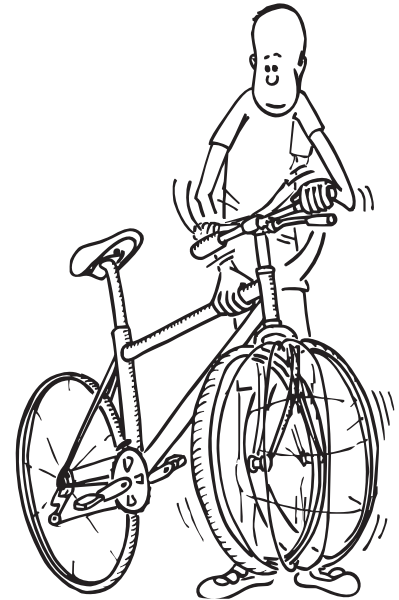

- Til het voorwiel op en geef een slinger aan het stuur. Als hij soepel en zonder speling draait is het goed.

## 23. Speling balhoofd (Ahead) <sup>1</sup>

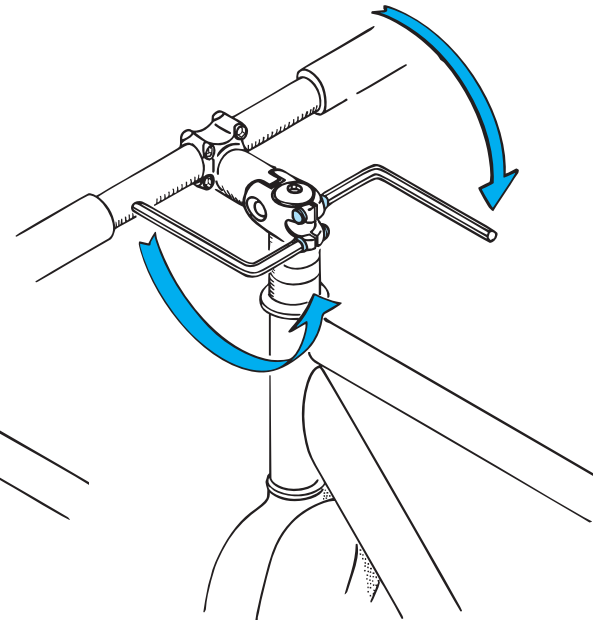
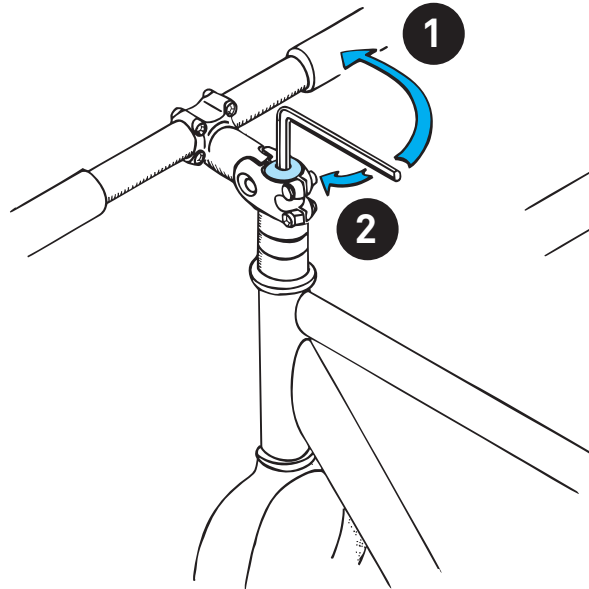
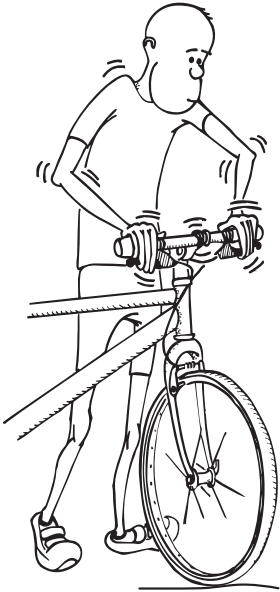

→ Zo merk je dat er speling is.

→ Draai de inbus in het kapje iets los.

→ Draai de twee inbusbouten van de stuurpen los.

## 23. Speling balhoofd (Ahead)<sup>2</sup>

54

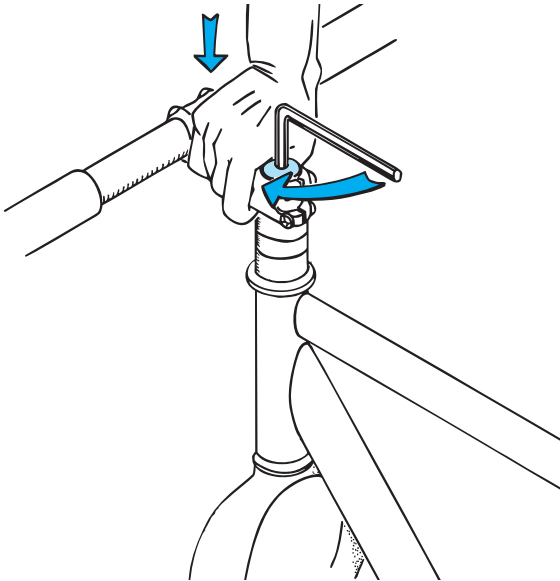

- Duw de stuurpen naar beneden en draai de inbusbout van het kapje vast (maar niet te vast).

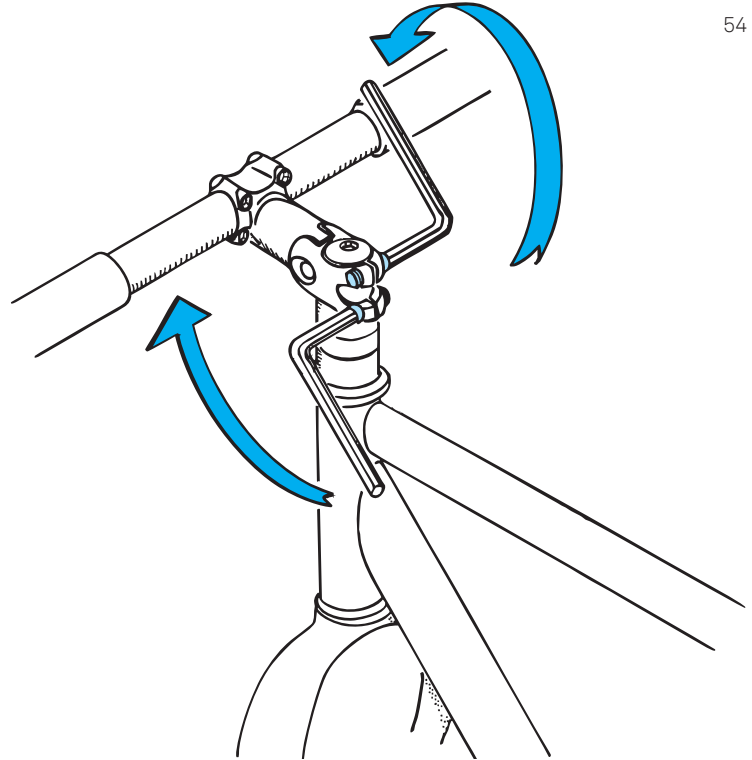

- Draai de twee inbusbouten van de stuurpen vast.

## 23. Speling balhoofd (Ahead)<sup>3</sup>

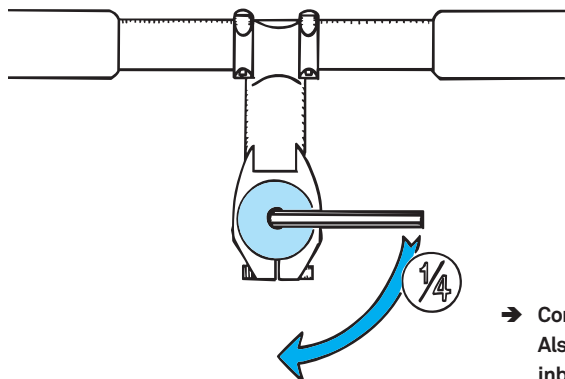

→ Draai nu de inbusbout van het kapje een kwartslag vast.

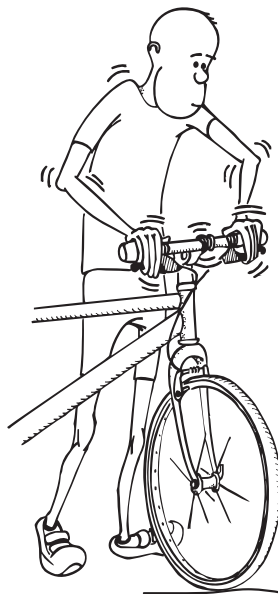

→ Controleer of de speling eruit is. Als er nog speling is, draai dan de twee inbusbouten van de stuurpen los. Draai de inbusbout van het kapje een kwartslag vast en draai de twee inbusbouten van de stuurpen weer vast.

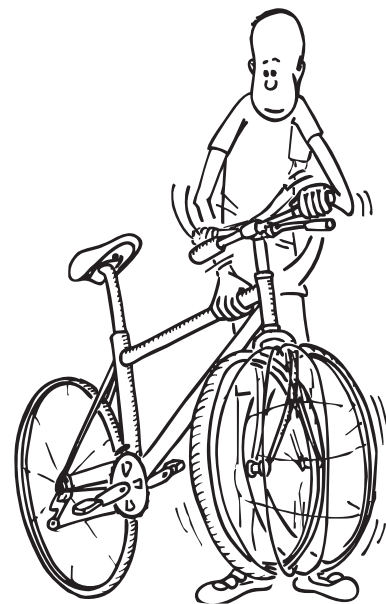

→ Til het voorwiel op en geef een slinger aan het stuur. Als hij soepel en zonder speling draait is het goed.